

1600.. Grille de porte aluminium

Code		B	H	Passage libre cm ²		Dispo. (sem.)
1600 4020 31	ANODISÉ	400	200	134	1	4
1600 4308 31	ANODISÉ	430	80	42	1	4

Pour portes et cloisons dans locaux techniques, livrée avec contre-cadre et vis de jonction brevetée pour la pose. Muni de lamelles V non-vision.

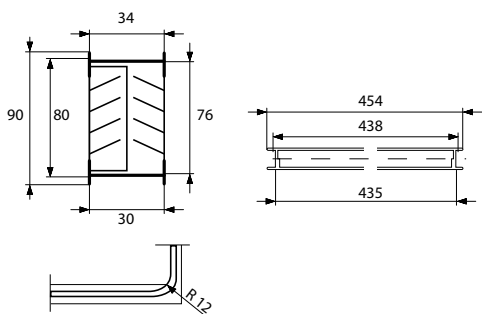
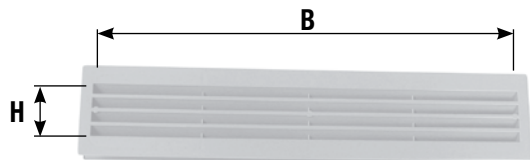

1570 43.. Grille d'aération pour porte va-et-vient polyéthylène

Code		B	H	Passage libre cm ²		Dispo. (sem.)
1570 4376 80		434	76	150	1	4

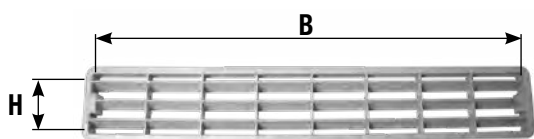

1573 44.. Grille pour cuisine

Code		B	H	Passage libre cm ²		Dispo. (sem.)
1573 4455 80		446	55	200	1	4
1573 4455 82		446	55	200	1	4