

Batteuses

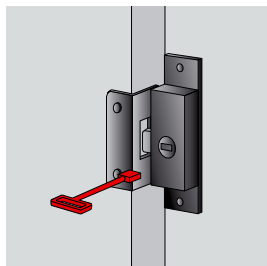
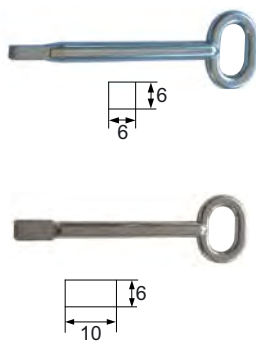

95032.. Clé

Code			Dispo. (sem.)
------	--	--	---------------

Pour batteuse empreinte 6x6

9503201	Z.BLANC	25	STOCKÉ
---------	---------	----	--------

Code			Dispo. (sem.)
------	--	--	---------------

Pour batteuse empreinte 6x10

9503211	Z.BLANC	25	Nous consulter
---------	---------	----	----------------

Protection de fenêtre

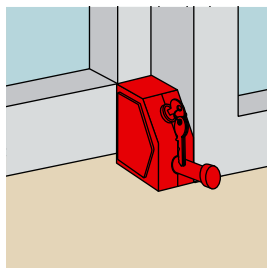

HOPD.. Verrou de baie coulissante PDL3

Code			Dispo. (sem.)
------	--	--	---------------

S'ouvrant

HOPDM3J	9005 - 30%	5	STOCKÉ
HOPDM3S	9010 - 30%	5	STOCKÉ
HOPDM352M	9006 - 30%	5	STOCKÉ

Code			Dispo. (sem.)
------	--	--	---------------

Clé varié

HOPDL3J	9005 - 30%	5	Nous consulter
HOPDL3S	9010 - 30%	5	Nous consulter
HOPDL352M	9006 - 30%	5	Nous consulter

N° de clé identique.

Fonction de verrou et d'entrebâilleur. Verrouillage par pêne poussoir. Déverrouillage par un tour de clé.

Réversible : Fixation possible par la gauche comme par la droite.

Protection en caoutchouc. 3 couleurs au choix.

Tampon protecteur qui préserve la menuiserie.

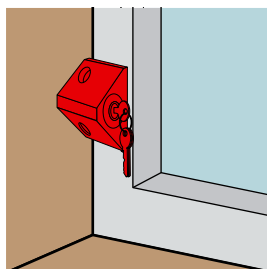

H010019 Verrou de baie coulissante ou basculante

Code			Dispo. (sem.)
------	--	--	---------------

H010019	EPOXY	10	Nous consulter
---------	-------	----	----------------

Protection de fenêtre

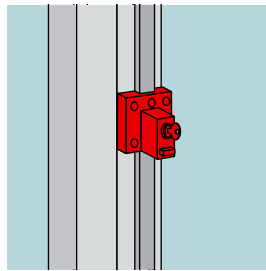
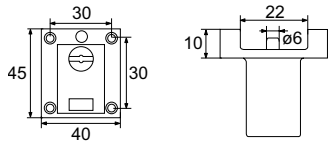

**HOELO19 Verrou «Blocrémone»**

Code Dispo. (sem.)

HOELO19 1 4

S'adapte sur la tige de crémonne et permet d'effectuer le verrouillage par bouton poussoir grâce à un pêne de condamnation. Déverrouillage par un tour de clé.

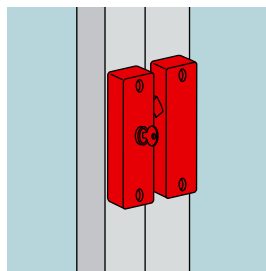

**H0901W9 Serrure fenêtre bois**

Code Dispo. (sem.)

H0901W9 1 STOCKÉ

Fixation sur le dormant pour fenêtre bois. Livré avec une clé.

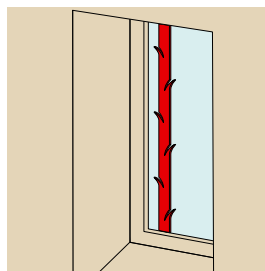
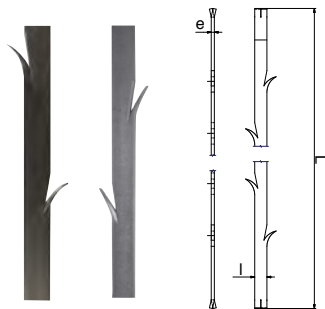

**9.. Barreau à épines**

Code L l x e Dispo. (sem.)

9346206 2000 40x6 1 STOCKÉ

Code L l x e Dispo. (sem.)

92BA016		550	50x8	1	4
92BA026		850	50x8	1	4
92BA036		1000	50x8	1	4
92BA046		1250	50x8	1	4
92BA056		1450	50x8	1	4
9358206		2000	50x8	1	Nous consulter
9361062		600	40x10	50	4
9361082		890	40x10	300	Nous consulter

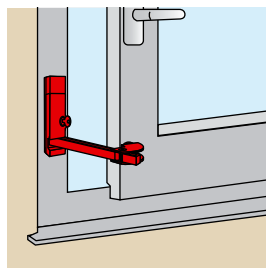
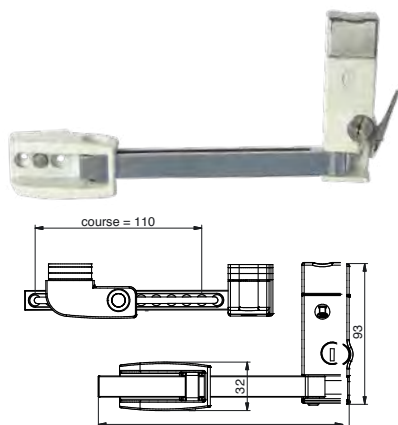

**HOWSO.. Entrebâilleur de fenêtre DASISTAS® 2**

Code Course Dispo. (sem.)

**Clé varié**

HOWSO1S 110 5 Nous consulter

**S'entrouvrant**

HOWSO4S 110 5 Nous consulter

HOWSO452M 110 5 Nous consulter

Utilisation pour fenêtre, porte-fenêtre, baie coulissante. Entrebâillement réglable dans la limite de l'ouverture autorisée. Design novateur. 2 coloris : blanc et gris. Retour automatique du pêne au déverrouillage. Vis de fixation inaccessibles en position verrouillée. Conforme aux exigences NF EN 14126-5 en matière de résistance mécanique pour les limiteurs d'ouverture de sécurité.

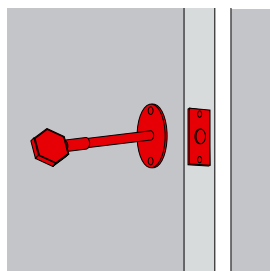
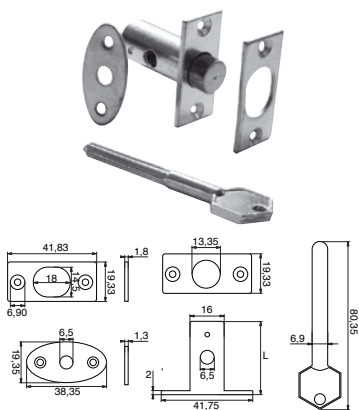

**H0838.. Verrou à larder**

Code	Color	L	Icon	Dispo. (sem.)
<b>Court</b>				
H0838C9	DORÉ	35	1	Nous consulter
<b>Long</b>				
H0838L9	DORÉ	60	1	Nous consulter

Pour tous types de fenêtres bois, accessible uniquement de l'intérieur. Utilisable également pour volets, persiennes et portes intérieures. Livré avec visserie.

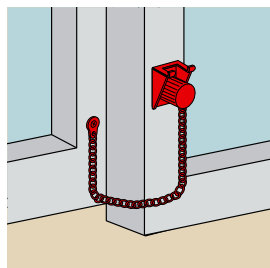

**H048159 Goupille de sécurité**

Code	Color	L	ØD	Icon	Dispo. (sem.)
H048159	Z.BLANC	80	4,7	1	STOCKÉ

Permet d'assurer de nombreux verrouillages en position fermée ou entrebâillée. Pour baie coulissante, barre, tringle, tringle de crémone.

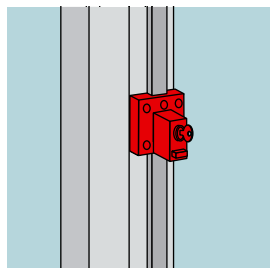
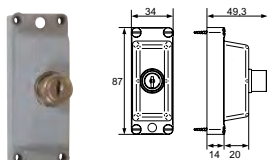

**B0712500 Verrou de crémone**

Code	Color	Icon	Dispo. (sem.)
B0712500	9006 - 30%	1	2

S'adapte sur toutes crémones en applique avec tringlerie de 18 mm de large et 10 mm d'épaisseur maxi. Condamnation par bouton poussoir et décondamnation. La fenêtre reste fermée en cas d'effraction.

**Composition**

- Serrure
- 2 clés
- Visserie
- Notice de montage

1. Placer la serrure sur la tringle. Avec un foret acier Ø 7, percer la tringlerie à travers le canon de perçage servant de guide.
2. Enfoncer le cylindre et positionner le pêne de condamnation dans le trou de la tringlerie. La serrure est en place.
3. Avec une vrille à bois, percer les 4 trous de fixation de la serrure sur le montant de la fenêtre, puis visser les 4 vis. Pour décondamner, utiliser la clé.

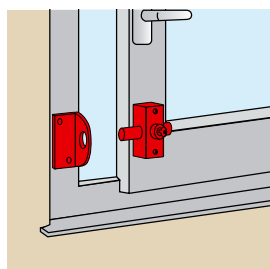

**H008039 Verrou de fenêtre universel**

Code	Color	Icon	Dispo. (sem.)
H008039	9010 - 30%	1	Nous consulter

Modèle universel pour fenêtre ouvrant à la française, à guillotine, oscillobattant ou à soufflet. Selon le type d'issue à protéger, utiliser deux verrous (en partie haute et en partie basse).

Protection de porte

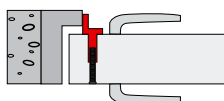
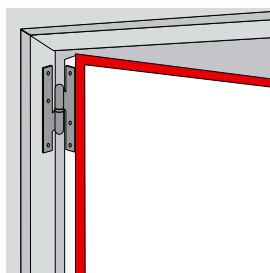

**B0678936** Cornière anti-effraction

Code			Dispo. (sem.)
B0678936	8016	1	2

**Composition**

- 3 cornières (haut, droit, gauche).
- 17 vis fraisées cruciformes M6X35.
- 17 goujons libres.

Permet d'empêcher le passage d'une pince de type pied de biche entre la porte et le chambranle, rendant impossible l'arrachement de celle-ci. Se pose sur l'extérieur de la porte à l'aide de vis traversantes et de douilles invisibles soudées aux cornières.

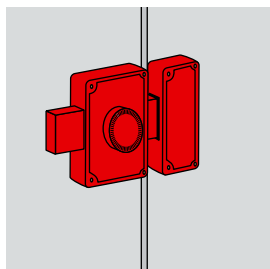
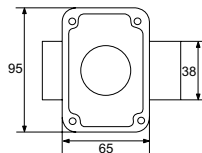

**HU74459** Verrou de sûreté à bouton

Code		Ø cylindre	L cylindre		Dispo. (sem.)
HU74459	9010 - 30%	25	45	1	STOCKÉ

**Composition**

- Verrou
- Gâche
- Visserie
- 3 clés

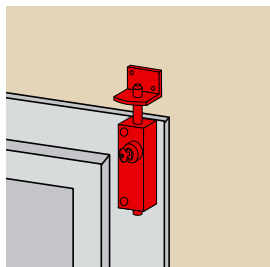

**H208079** Serrure universelle

Code			Dispo. (sem.)
H208079	9010 - 30%	5	4

Modèle universel pour porte, fenêtre ou volet, en bois, métal ou aluminium. Adaptable à de nombreuses configurations de poses horizontale et verticale grâce aux gâches fournies. Selon le type d'issue à protéger, utiliser deux verrous (en partie haute et en partie basse).

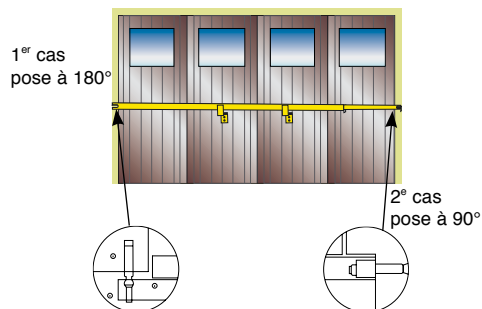
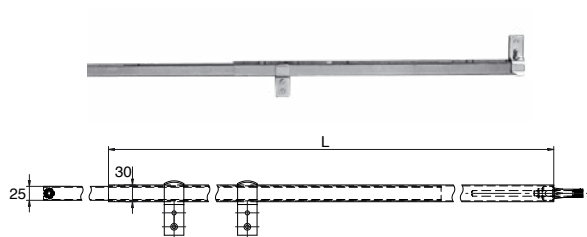

## B0703.. Barre de sécurité

Code	Color	L	Dispo. (sem.)
B0703603	Z.BLANC	De 2000 à 3200	1 STOCKÉ

Code	Color	L	Dispo. (sem.)
B0703703	Z.BLANC	De 3200 à 4000	1 2

### Composition

- 2 tubes en acier télescopiques carrés (l'un de 25 mm, l'autre de 30 mm)
- 2 supports
- 2 ensembles de fixation
- Visserie
- Notice de montage.

Modèle universel pour fenêtre ouvrant à la française, à guillotine, oscillobattant ou à soufflet.

Se fixe grâce à 2 points d'ancrage sur les vantaux de portes ainsi que 2 points d'encrage sur les murs.  
2 possibilités de montage selon le type de porte.

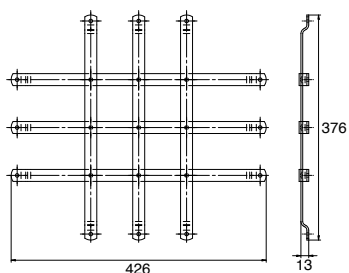
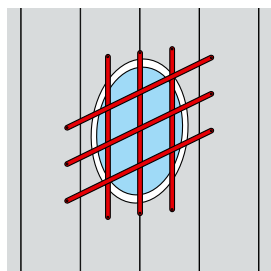

## B1058806 Grille hublot

Code	Color	Dispo. (sem.)
B1058806	9005 - 30%	1 2

Réalisé avec des fers d'acier 20x4  
Permet d'éviter l'accès à la serrure ou au verrou.  
S'adapte aux hublots portes de garage rectangulaires 350 x 300 mm max ou ronds de diamètre 330 mm max.