

TSC1..

Kit 2 chariots alu T80 M8 à roulements à billes taraudés

Code



Dispo. (sem.)

Roulement à billes Inox

TSC1200106 BRUT 50 STOCKÉ

Roulement à billes Acier

TSC1500106 BRUT 50 STOCKÉ

Composition

- 2 chariots

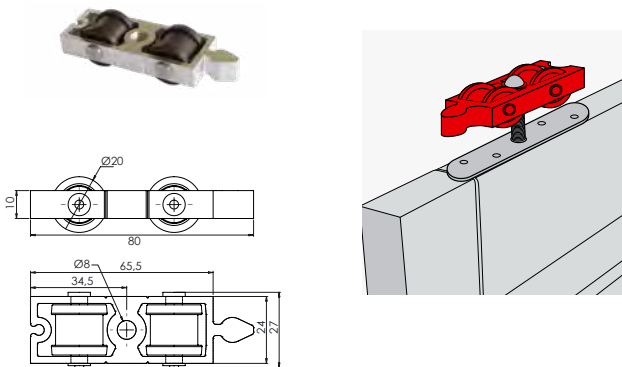
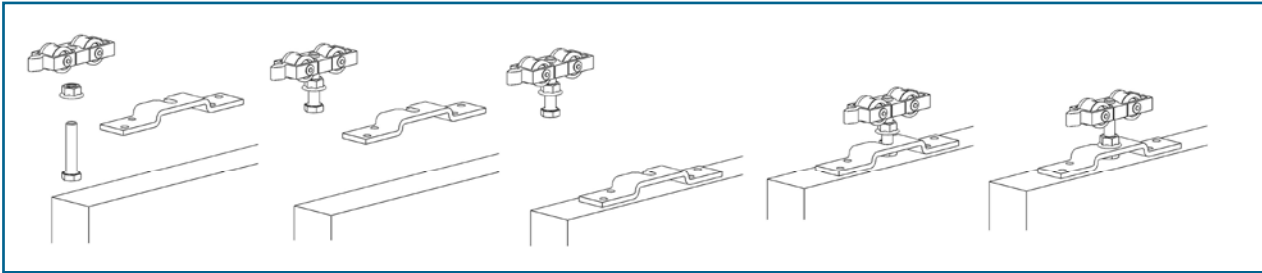

TSC1..

Kit 2 chariots alu T80 Ø8,2 à roulements à billes

Code



Dispo. (sem.)

Roulement à billes Inox

TSC11001 BRUT 50 STOCKÉ

Roulement à billes Acier

TSC1600106 BRUT 50 STOCKÉ

Composition

- 2 chariots

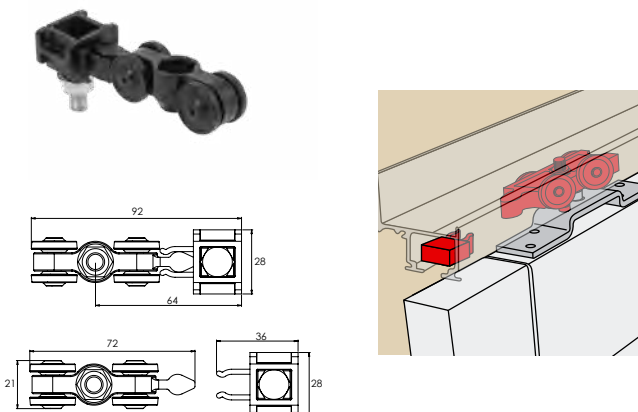
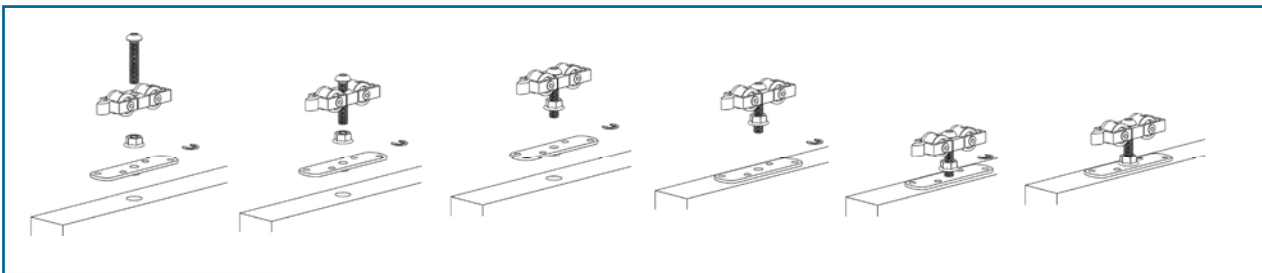

TSC17001

Kit 2 chariots T60 composite à roulements à aiguilles + 2 butées

Code



Dispo. (sem.)

TSC17001 50 STOCKÉ

Composition

- 2 chariots
- 2 butées

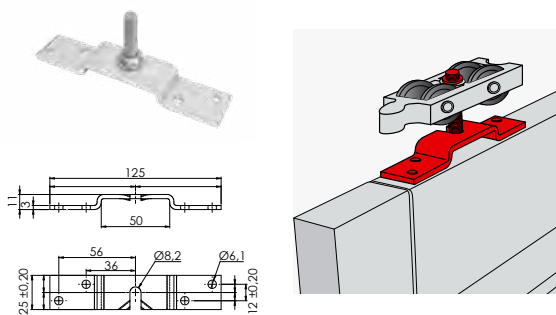

TSC1B.. Kit 2 platines à encoche alu 130x25
(pour chariots T80 M8 taraudés et T60 composite)

Code	Dispo. (sem.)
TSC1B00100 BRUT	50 STOCKÉ

Composition

- 2 platines
- 2 écrous
- 2 vis

Platine standard à monter avec le chariot T80 M8 taraudé (Réf : TSC1500106). Montage facile du vantail, après insertion des chariots dans le rail.

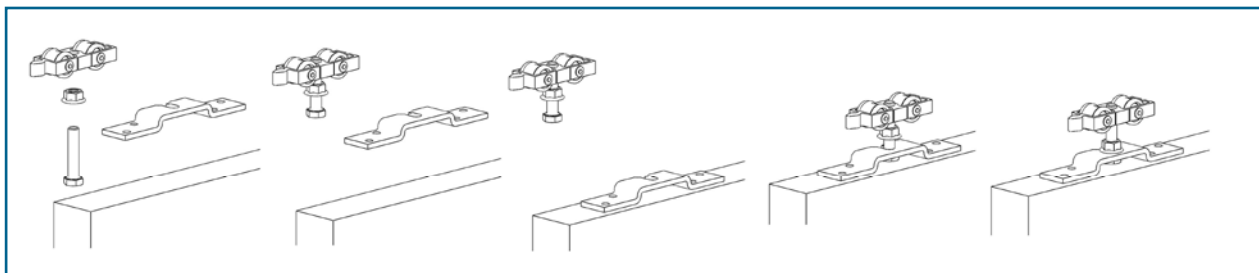

Attention !
Uniquement sur volets à cadre alu.

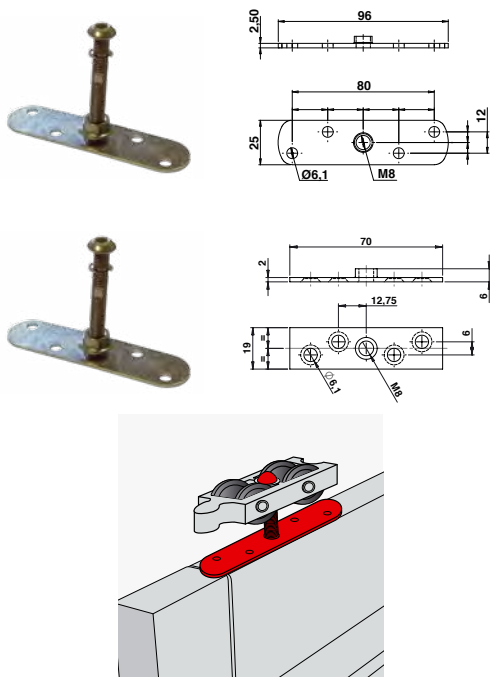

TSC1F.. Kit 2 platines taraudées inox 96x25
(pour chariots T80 Ø8,2 et T60 composite)

Code	Ep.	Dispo. (sem.)
Pour tous volets		
TSC1F00100 INOX	2,5	50 STOCKÉ
Pour volets <30 kg		
TSC1F00200 INOX	2	50 STOCKÉ

Composition

- 2 platines
- 2 écrous
- 2 vis

Platine taraudée à monter avec le chariot T80 Ø8,2 (Réf : TSC1600106). Réglage aisé de la hauteur, après insertion dans le rail. Permet de remonter la platine au plus proche du chariot.

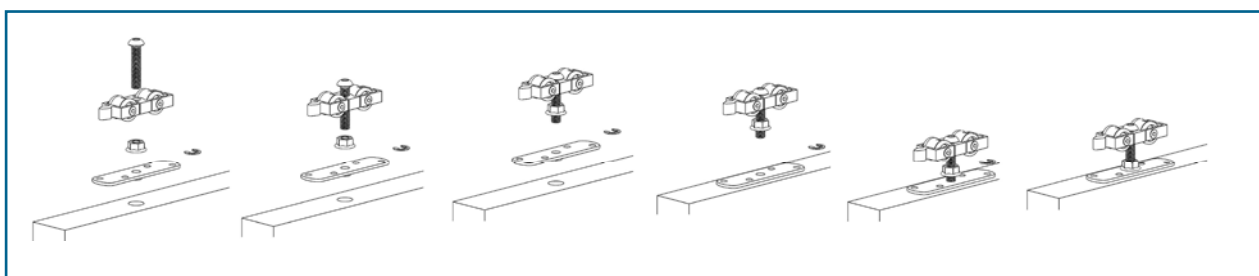

Attention !
Uniquement sur volets à cadre alu.

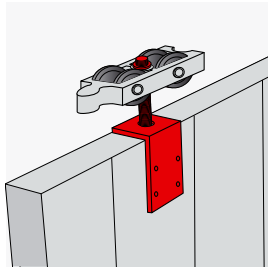
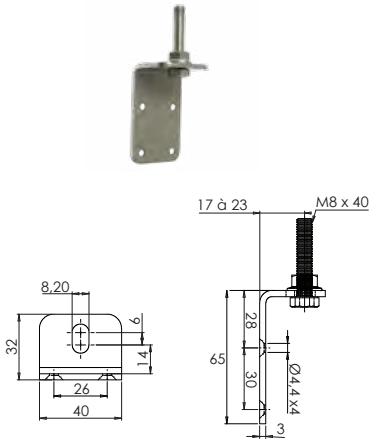

TSC1G..

Kit 2 platines équerre plates en applique
(pour chariots T80 taraudés et T60 composite)

Code	Color	Dispo. (sem.)
TSC1G00100	INOX	50 STOCKÉ

Pour fixation sur la face du vantail (côté mur).
Spécial volets lourds.
A monter avec le chariot T80 taraudé.

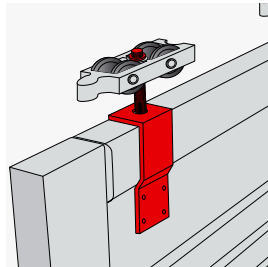
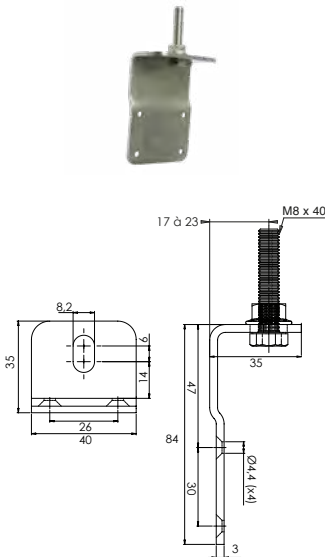
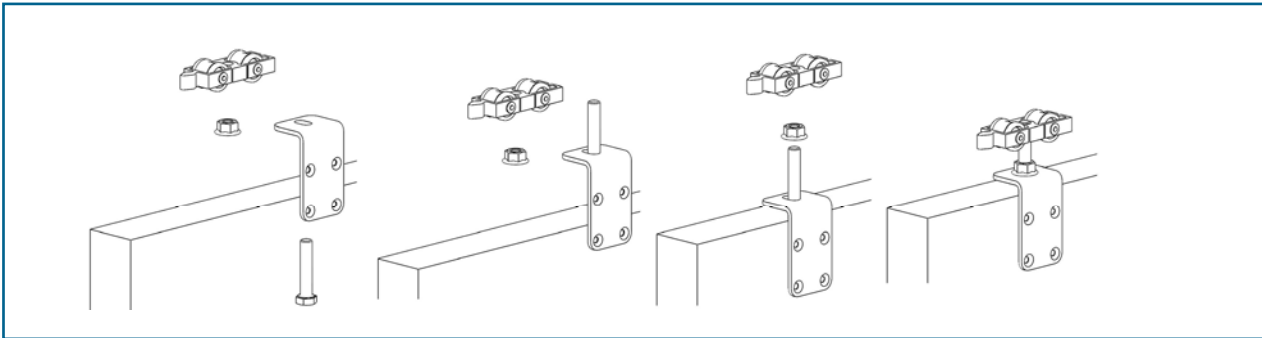

TSC1H..

Kit 2 platines équerre cambrées en applique
(pour chariots T80 taraudés et T60 composite)

Code	Color	Dispo. (sem.)
TSC1H00100	INOX	50 STOCKÉ

Pour fixation sur la face du vantail (côté mur).
Spécial volets lourds et volet avec cadre U.
A monter avec le chariot T80 taraudé.

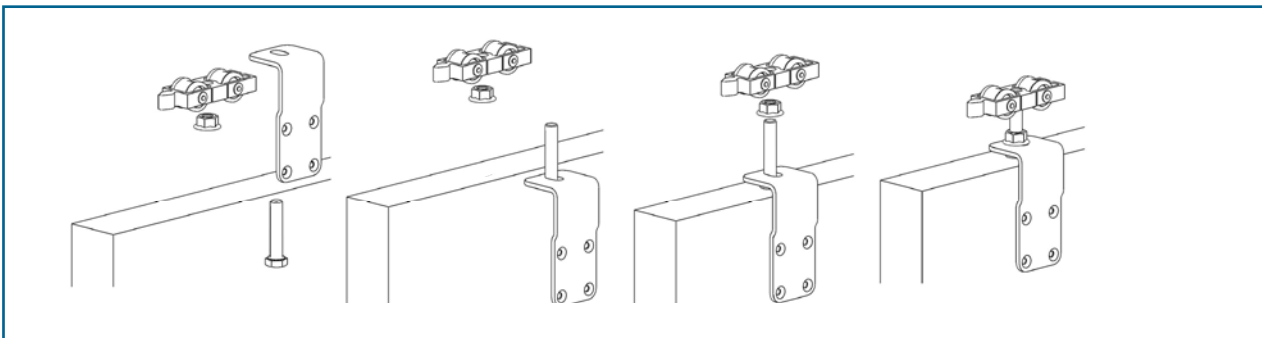

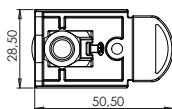
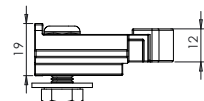

TSC4200.. Butée fin de course à tampon TPE

Code	Dispo. (sem.)
TSC4200106 BRUT	50 STOCKÉ

Protection du volet au point de contact.
Pour le maintien en position butée.

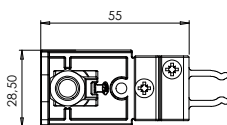
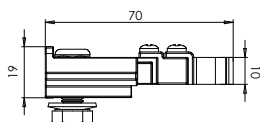

TSC4300.. Butée fin de course, blocage à clips

Code	Dispo. (sem.)
TSC4300106 BRUT	50 STOCKÉ

Blocage efficace du chariot dans la butée.
Pour le maintien en position butée.

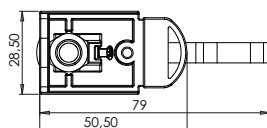
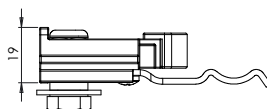

TSC4400.. Butée fin de course, blocage à lame inox

Code	Dispo. (sem.)
TSC4400100 BRUT	50 STOCKÉ

Blocage progressif sans à-coups.
Butée de blocage à 2 positions.
Pour le maintien en position butée.

