

Simplicité de stockage et de pose.
Mise à longueur de la tringle en une seule coupe.
Blocage de la poignée et des 2 embouts par vis 6 pans creux pointeau dans la rainure.

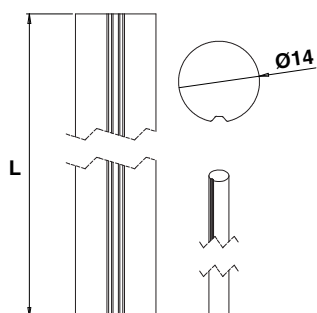
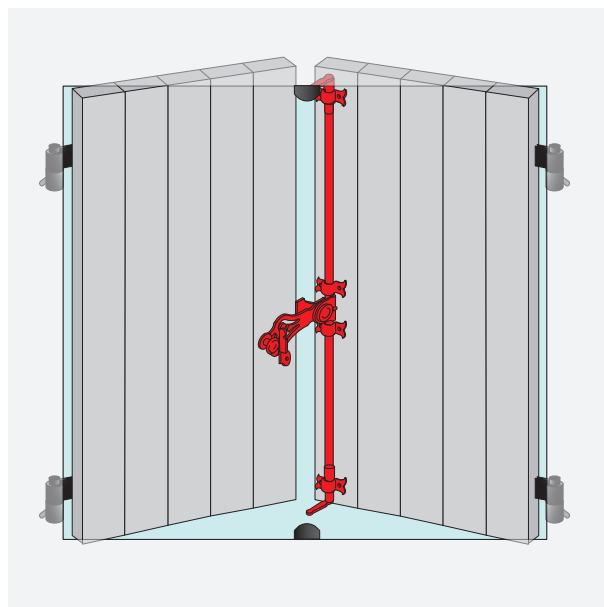

Tringle rainurée pleine Provence

Code	Z.BLANC	L	Dispo. (sem.)
07PN152	Z.BLANC	1500	5
07PN202	Z.BLANC	2000	5
07PN252	Z.BLANC	2500	1

Composition

- 1 poignée, 1 panneton
- 1 sachet visserie
- 1 embout haut
- 1 embout bas
- 4 lacets
- 1 support
- 2 dardennes

Sachet d'accessoires Provence

Code	Z.BLANC	L	Dispo. (sem.)
07PNB3B12	Z.BLANC	10	1

Crochets droits - Support - Lacets rustiques - Dardennes coudées



- Encombrement réduit de la poignée.
- Mise à longueur de la tringle en une seule coupe.
- Positionnement de la poignée par coulissement sur la tringle.
- Blocage de la poignée par 1 vis sur le fer.

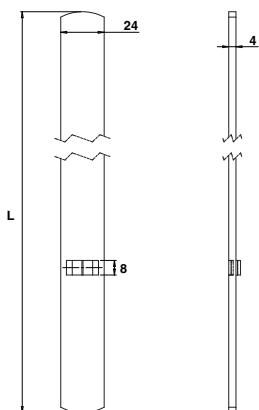
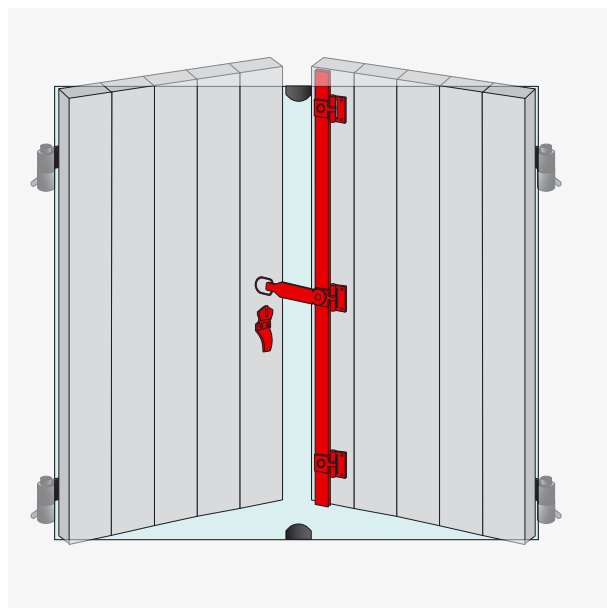

Tige plate NM 25

Code		L		Dispo. (sem.)
P32002150	Z.BLANC	1500	10	1
P32002200	Z.BLANC	2000	10	1
P32002250	Z.BLANC	2500	10	1



Composition

- 1 poignée
- 1 support
- 2 butées
- 3 charnières pour 1,50 m ou 2, 4 m
- 4 charnières pour 2,50 m

Sachet espagnolettes plates NM 25 fléau courbe

Code			Dispo. (sem.)
3 charnières			
P3210203C	Z.BLANC	20	1
4 charnières			
P3210204	Z.BLANC	20	1